

XR10C

Equipo anticaídas retráctil con cable de acero galvanizado.
Con sistema de bloqueo inercial.

Características

- Carcasa de polímero de alta resistencia.
- Manija para fácil transporte.
- Punto de enganche giratorio con testigo de caída incorporado
- Mosquetón giratorio con testigo de caída.
- Se provee con mosquetón eslabón + cordón de recuperación.

Norma IRAM 3605 • EN 360



Longitud de equipo

CABLE DE ACERO de 10m x \varnothing 4,5mm

Peso

3,88kg.

Mosquetón giratorio

- Acero forjado de alta resistencia
- Apertura de 20mm.
- Posee testigo de caída



PUNTO DE ENGANCHE Y MOSQUETÓN GIRATORIO.

DOBLE TESTIGO DE CAÍDA.



Dimensiones

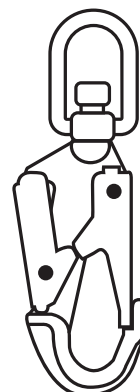
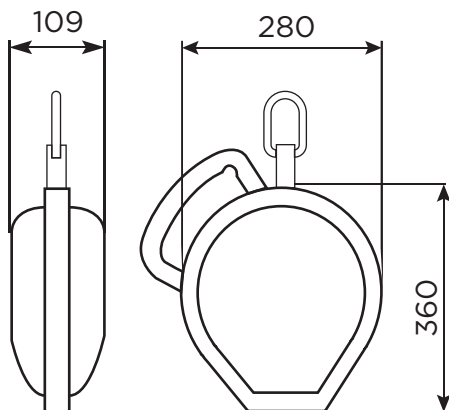

Códigos X-Urban

30301205

Equipo retráctil XR10C, cable de acero de 10m. de longitud.